

Kramer Allrad

311

Schaufellader



Technische Daten

Motor: luftgekühlter DEUTZ-Viertakt-Diesel-Motor F 2 L 912 reguliert auf DIN 32 PS bei 2500 U/min

Triebwerk: hydrodynamischer Drehmomentwandler
Wendekupplung mit Fußhebelbetätigung
2-Gang-Getriebe sperrsynchronisiert
Fahrgeschwindigkeit max. 20 km/h

Allradachsen: Portalachsen mit Untersetzungsgetrieben in den Radnaben, Lenkachse hinten als Pendelachse ausgebildet. Gesamtpendelweg 20°. Auf Wunsch nur mit Frontantrieb lieferbar.

Bremsen: hydraulische Fußbremse, mechanische Scheibenfeststellbremse.

Bereifung: vorn 14,5-20
hinten 10,5-18 (7,50-18 ohne Allrad)

Ladeanlage: vollhydraulisch mit doppelbeaufschlagten Zylindern für Kipp- und Hubbewegungen

Hydraulik: 61 Liter Pumpe, 160 kp/cm², Steuerventil, Überdruckventil, Rücklauffilter im 60 Liter Tank

Gangabstufung:
1. Gang 0–7 km/h
2. Gang 0–20 km/h

Elektrische Ausstattung:
Gemäß StVZO

Abmessungen und Gewichte:

Schaufelinhalt nach SAE	
gestrichen	0,4 m ³
gehäuft	0,5 m ³
Schaufelbreite	1,60 m
Rückkippwinkel	40 °
Ausschüttwinkel	40 °
Reißkraft	2950 kp
Nutzlast i. d. Schaufel ca.	1300 kp
Dienstgewicht ca.	3710 kp
Schürftiefe	50 mm
Bodenfreiheit	400 mm
Spurweite	
vorn	1240 mm
hinten	1300 mm
Wenderadius	
mit Lenkbremse	3,00 m
ohne Lenkbremse	3,40 m

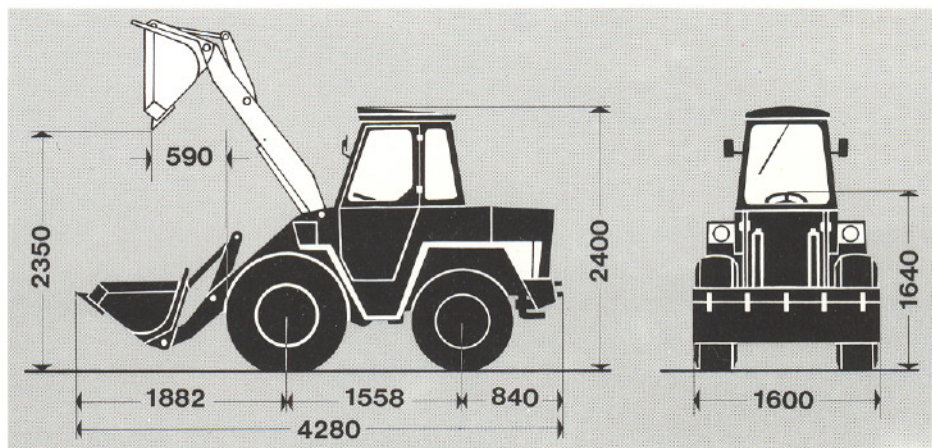

Kramer

Kramer-Werke-GmbH
7770 Überlingen/Bodensee
Telefon (07551) 64061
Telex 0733935